

# 第1回春季東北学生オープンヨット選手権 帆走指示書[SailingInstructions]

## 1. 規則

- 1.1 本大会は、『セーリング競技規則 2013-2016 』(以下『RRS』という)に定義された規則を適用する。
- 1.2 チームが学連に加盟する大学に所属する学生によって構成される場合は、『全日本学生ヨット連盟規約』、『470級学連申し合わせ事項』、『スナイプ級学連申し合わせ事項』、及び『艇体への大学名表示に関する学連申し合わせ事項』を適用する。
- 1.3 付則 D は適用しない。
- 1.4 SCIRA 規則『国内及び国際選手権大会の運営規定』は適用しない。
- 1.5 RRS41 に以下を追加する。  
『(e) 自チーム内での情報の交換。』

## 2. 競技者への通告

競技者への通告は、陸上本部前に設置された公式掲示板に掲示される。

## 3. 帆走指示書の変更

帆走指示書(以下『指示』という)の変更は、それが発効する当日の 08:30 までに掲示される。ただし、レース日程の変更は、前日の 18:30 までに掲示する。

## 4. 陸上で発する信号

- 4.1 陸上で発する信号は、陸上本部前のポールに掲げられる。
- 4.2 音響信号 1 声とともに掲揚される D 旗は、『予告信号は D 旗掲揚後 30 分以降に発する。』ことを意味する。艇はこの信号が発せられるまで出艇してはならない。
- 4.3 Y 旗が陸上で掲揚された場合、水上にいる間は常に RRS40 を適用する。この項は、RRS 第 4 章前文を変更している。

## 5. レース日程

### 5.1 レース日程とレース数

予定されるレース日程と 1 日当たりのレース数は次の通りとする。

	国際 470 級	国際スナイプ級
5 月 21 日(土)	4 レース	4 レース
5 月 22 日(日)	4 レース	4 レース
合計レース数	8 レース	8 レース

- 5.2 5 月 21 日(土)は、最大 6 レースを行うことがある。
- 5.3 それぞれの日程の最初の予告時刻は以下のとおりである。  
5 月 21 日(土)：最初のクラスの予告信号掲揚時刻：9:55。次のクラスはそれに引き続く。  
5 月 22 日(日)：最初のクラスの予告信号掲揚時刻：9:25。次のクラスはそれに引き続く。
- 5.4 1 つのレースまたは一連のレースが間もなく始まることを注意喚起するために、予告信号を発する少なくとも 5 分以前に音響信号 1 声とともにレース・コミッティー・シグナルボートに『オレンジ色のスタート・ライン旗』を掲揚する。
- 5.5 5 月 22 日は 14:00 を超えて予告信号が発せられることはない。
- 5.6 5 月 21 日は 8:30 からの開会式に引き続いて、5 月 22 日には 8:15 にレース委員会・プロテスト委員会・選手・監督・コーチによるブリーフィングを行う。

## 6. クラス旗

クラス旗は次の通りとする。

クラス	旗
国際 470 級	470 旗
国際スナイプ級	スナイプ旗

## 7. レース・エリア

- 7.1 【添付図 A】に、レース・エリアを示す。
- 7.2 その日の最初にレースを行うエリアを、D 旗掲揚以前に公式掲示板に掲示する。
- 7.3 レース・エリアの変更を海上で行うことがある。海上でレース変更を行う場合は、本部船で L 旗を掲揚して、レースに参加している艇に注意を喚起する。

## 8. コース

- 8.1 【添付図 B】の見取り図は、通過するマークの順序、それぞれのマークをどちら側に見て通過するかを含むコースを示す。
- 8.2 ウィンドワード・リーワードコースのコースを示す文字は以下の通りとする。  
LR2…Start-1-1a-4p/4s-1-1a-4p-Finish  
LR3…Start-1-1a-4p/4s-1-1a-4p/4s-1-1a-4p -Finish  
LG2…Start-1-1a-4p/4s-1-1a-4s-Finish  
LG3…Start-1-1a-4p/4s-1-1a-4p/4s-1-1a-4s -Finish  
LA2…Start-1-1a-4p/4s-1-1a-4p/4s-Finish  
LA3…Start-1-1a-4p/4s-1-1a-4p/4s-1-1a-4p/4s -Finish
- 8.3 予告信号以前に、レース・コミッティー・シグナルボートに帆走すべきコースを示す文字、及び最初のレグのおおよそのコンパス方位を掲示する。

## 9. マーク

- 9.1 マーク 1 はオレンジ色の三角錐形のブイとする。
- 9.2 マーク 4s、およびマーク 4p は、オレンジ色の三角錐型で、2 もしくは 3 と書かれたブイとする。
- 9.3 マーク 1a(オフセットマーク)は、赤色の球形のブイとする。
- 9.2 スタート・マークは、スターボードの端にあるレース・コミッティー・シグナルボートとポートの端にあるレース・コミッティー・ボートとする。
- 9.3 フィニッシュ・マークは、ポートの端にあるレース・コミッティー・ボートと、スターボードの端にある黄色のブイと、オレンジ色旗を掲揚している旗竿とする。
- 9.4 指示 11 に規定する新しいマークは黄色の円柱形のブイとする。

## 10. スタート

- 10.1 スタート・ラインは、スタート・マーク上でオレンジ色旗を掲揚しているポールの間とする。
- 10.2 スタート信号の 4 分以降にスタートする艇は、審問なしにスタートしなかった「DNS」と記録される。これは RRS A4、A5 を変更している。
- 10.3 RRS 30.3 に基づくレース委員会による掲示は、レース・コミッティー・シグナルボートの後部に設けられる掲示板に行われる。
- 10.4 準備信号として『U 旗』が掲揚された場合には、スタート信号前の 1 分間に艇体、乗員または装備の一部でもスタート・ラインの両端と最初のマークとで作られる三角形の中にあってはならない。艇がこの規則に違反して特定された場合には、その艇は審問なしに失格とされる。(この場合「UFD」の略語を用いて記録される。) ただし、レースが再スタート、再レース、またはスタート信号前に延期または中止された場合には、失格とされない。この規則が適用される場合には RRS29.1 は適用されない。これは RRS26 及び 29.1、RRS A4、A5、A11 を変更している。

## 11. コースの次のレグの変更

コースの次のレグを変更するために、レース委員会は、新しいマークを設置し(またはフィニッシュ・ラインを移動し)、実行できれば直ぐに元のマークを除去する。その後の変更で新しいマークを置き換える場合、そのマークは元のマークで置き換える。

## 12. フィニッシュ

- 12.1 フィニッシュ・ラインは、ポートの端にあるフィニッシュ・マーク上のオレンジ色旗を掲揚しているポールと、スターボードの端のフィニッシュ・マークのコース側との間とする。
- 12.2 レース委員会は、フィニッシュ記録作業を補佐するためにスターボードの端のフィニッシュ・マークの外側にレース委員会艇を配置することがある。

## 13. ペナルティー方式

- 13.1 RRS42 違反に対し、付則 P が適用される。
- 13.2 付則 P2.2 と P2.3 は適用されない。レガッタ中における 2 回目以降のペナルティーに対しても、付則 P2.1 を適用する。

## 14. タイム・リミットと目標時間

14.1 タイム・リミットと目標時間は次の通りとする。

クラス	タイム・リミット	マーク 1 の目標時間	ターゲットタイム
国際 470 級	70 分	10 分(5/21)	30 分(5/21)
		20 分(5/22)	50 分(5/22)
国際スナイプ級	70 分	10 分(5/21)	30 分(5/21)
		20 分(5/22)	50 分(5/22)

マーク 1 の目標時間内に 1 艇も最初のマークを通過しそうでない場合、レース委員会はそのレースを中止することができる。この項は RRS32.1 を変更している。ただし、目標時間通りにならなくても救済の根拠とはならない。これは RRS62.1(a) を変更している。

14.2 先頭艇が RRS28.1 に従いコースを帆走してタイム・リミット内にフィニッシュ後 10 分以内にフィニッシュしない艇は、審問なしに『フィニッシュしなかった「DNF」』として記録される。この項は RRS35、及び A4、A5 を変更している。

## 15. 抗議と救済要求

15.1 抗議書はプロテスト委員会事務局で入手できる。抗議、救済要求、審問の再開要求は、適切な時間内にプロテスト委員会事務局に提出されなければならない。

15.2 抗議締切時間は、その日の当該クラスの最終レース終了後 60 分とする。この時刻は公式掲示板に掲示される。

15.3 レース委員会又はプロテスト委員会からの抗議を RRS61.1 (b) に基づき被抗議艇に伝えるために、当該委員会は抗議の通告を掲示する。

15.4 審問の場所及び時刻、抗議の当事者、又は証人として指名されたものを競技者に知らせるため、抗議締切時刻後 20 分以内に通告を掲示する。

15.5 指示 13.1 に基づき RRS42 違反に対するペナルティーを課せられた艇のリストは、抗議締切時間内に掲示される。

15.6 審問の順序及び待機場所

(1) 審問は基本的に受付順に行う。

(2) 当事者は、プロテスト委員会事務局前に待機していなければならない。

15.7 指示 4.3、10.4、17.1、17.2、18、19、20.2、22、及び RRS77、付則 G、レース公示の違反は、艇による抗議の根拠とはならない。この項は RRS60.1 (a) を変更している。これらの違反に対するペナルティー及びクラス規則違反に対するペナルティーは、プロテスト委員会が決めた場合には、失格より軽減することができる。

15.8 大会最終日では、審問の再開の要求は、次の時間内に提出されなければならない。

(1) 再開を要求している当事者が前日に判決を通告された場合には、抗議締切時間内。

(2) 再開を要求している当事者が当日に判決を通告された後 20 分以内。

この項は RRS66 を変更している。

15.9 大会最終日では、プロテスト委員会の判決に基づく救済要求は、判決の掲示から 20 分以内に提出されなければならない。この項は、RRS62.2 を変更している。

## 16. 得点

16.1 大会の成立には、2 レースを完了することが必要である。

16.2 各クラスのチーム戦における順位は、実施された全てのレースにおける各チーム 3 艇の得点の合計とし、より得点の低いチームを上位とする。この項は RRS 付則 A2 を変更している。

16.3 各クラスのチーム戦において、チーム得点がタイとなった場合は RRS 付則 A8 の「艇」を「チーム」に置き換えて適用する。

16.4 RRS90.3 (b) に規定された以下の規則に基づく失格（「DNE」、「DGM」）に対する得点は、シリーズに参加した艇の数に 3 を加えた得点とする。これは RRS 付則 A4.2 を変更している。

・ RRS2

・ RRS30.3 の最後の文

・ RRS69.2 (c) (2)

## 17. 安全規定

### 17.1 出艇申告と帰着申告

- (1) 出艇しようとする競技者は、その日の 8:30 から 09:00 までの間に大会本部に出される『出艇申告書』にサインをしてから出艇しなければならない。
- (2) 帰着した競技者（レース委員会が正当な理由があると認めた場合その代理人）は帰着後速やかに大会陸上本部の『帰着申告書』にサインをしなければならない。その日の最終レース終了後の帰着サインは、遅くともその日の当該クラスの抗議締切時刻までに完了させなければならない。
- (3) 帰着申告後に再出艇する場合（AP/H 旗、N/H 旗での帰着やリタイアによる帰着後の再出艇）は、随時出艇申告を受け付ける。サイン無しの再出艇は認められない。

17.2 リタイアしようとする艇は、速やかにレース・エリアを離れリタイアの意思を近くのレース・コミッティー・ボートに可能な限り伝えなければならない。競技者は指示 17.1 (3) に従い帰着申告を行った後、速やかにレース委員会事務局で入手できる『リタイア報告書』を提出しなければならない。

17.3 レース委員会又はプロテスト委員会は、艇が安全に帆走できないと判断した場合は、リタイアを勧告することができる。また、艇が緊急救助を必要とするような危険な状態だと判断した場合は、強制的救助活動を行うことがある。この場合、艇からの救済の要求は認められない。これは RRS60.1 (b) を変更している。

17.4 指示 17.1 の申告に関する手続きに誤りがあった艇に対して、レース委員会は審問なしに「PTP」と記録し、(確定順位+3)点の得点を与える。但し、(当該種目参加艇数+1)点を上回らない。これは RRS63.1、及び A4、A5 を変更している。なお引き続きレースが行われた場合には指示 17.1 (1) 及び (3) の手続きの誤りについてはその直後のレースに、指示 17.1 (2) の手続きの誤りについてはその直前のレースにペナルティーを課す。

17.5 両クラスの艇はマスト・トップに浮力体を取り付けることができる。

## 18. 乗員表・乗員変更届の提出及び乗員の交替

18.1 全ての参加艇は、『第 1 レースの乗員表』をブリーフィング開始までにレース委員会に提出しなければならない。

18.2 2 レース目以降に乗員を変更する場合は、その都度出艇前に、レース委員会に『乗員変更届』を提出しなければならない。海上で交替した場合は、予告信号前にレース・コミッティー・シグナルボートに伝えた後、帰着後に『乗員変更届』を提出しなければならない。

## 19. 装備の交換

19.1 損傷または紛失した装備の交換は、レース委員会の事前の承諾なしでは許可されない。交換の要請は、最初の妥当な機会にレース委員会に『装備交換申請書』を提出し行わなければならない。水上において装備を交換する場合は、レース・コミッティー・ボートにその旨を報告し、帰着後『装備交換申請書』を提出しなければならない。

19.2 国際 470 級のメインセールまたはスピネーカーの水上での交換が認められた場合には、その日のその後のレースに限り、メインセールとスピネーカーのセール番号は受付時のセール番号と一致していなくてもよい。これは RRS 付則 G1.3(d)を変更している。

## 20. 装備と計測のチェック

20.1 艇または装備は、クラス規則、レース公示および帆走指示書に従っていることを確認するため、いつでも検査されることがある。

20.2 水上で艇は、レース委員会イクイップメント・インスペクターまたはメジャーにより、検査のために、直ちに指定したエリアに向かうことを指示されることがある。艇はこの指示に従わなければならない。

## 21. 運営艇

運営艇の識別旗は、次の通りとする。

運営艇	識別旗
レース・コミッティー・ボート	白地に黒字で「RC」
プロテスト委員会艇	J 旗または「JURY」と書かれた旗
レスキュー艇	ピンク色旗
メディアボート/観覧艇	緑色旗/緑色のリボン

## 22. 支援艇・応援艇

- 22.1 支援艇・応援艇は、水上にいる間、陸上本部で貸与する識別旗を目立つように掲揚しなければならない。識別旗は緑色旗あるいは緑色のリボンとする。
- 22.2 支援艇・応援艇は、艇および運営艇を妨げてはならない。また、レース中の艇に引き波の影響を与えてはならない。
- 22.3 チーム・リーダー、コーチその他の支援要員およびそのチームの関係者の乗艇している支援艇・応援艇は、最初にスタートするクラスの準備信号の時刻から、すべての艇がフィニッシュするかもしくはリタイアするか、またはレース委員会が延期、ゼネラル・リコールもしくは中止の信号を発するまで、艇がレースをしているエリアの外側にいなければならない。
- 22.4 支援艇・応援艇は、レース委員会及びプロテスト委員会の無線通信を傍受してはならない。
- 22.5 レース・コミッティー・シグナルボートに『ピンク色旗』が掲揚された場合、『支援艇・応援艇は、レースをしているエリアを含む全エリアにおいて、危険な状態にある艇を可能な限り速やかに救助しなければならない。』ことを意味する。この信号はレース中であっても発せられることがある。この場合、指示 22.2、22.3、および 22.4 は適用しない。

## 23. 無線通信

緊急の場合を除き、艇は、レース中無線の送受信を行ってはならない。この制限は携帯電話やスマートフォンなどの電子機器にも適用する。

## 24. ごみの処分

ごみはレース・コミッティー・ボート・プロテスト委員会艇・支援艇・応援艇に渡してもよい。

## 25. 賞

賞は次のように与える。

各クラス個人戦	各クラスチーム戦
1位：賞状と記念品	1位：賞状
2位：賞状	2位：賞状
3位：賞状	3位：賞状

## 26. 責任の否認

競技者は、完全に自己の責任でこのレガッタに参加する。RRS 4「レースすることの決定」参照。主催団体は、レガッタ前、レガッタ中またはレガッタ後と関連して被った物的損傷または人身傷害もしくは死亡に対するいかなる責任も負わない。

【 添付図 A 】 レース海面



【 添付図 B 】 コース見取り図 (△=運営艇 ○=マーク)

コース “LR”

リーワード・ウィンドワードコース ポートフィニッシュ

LR2: Start-1-1a-4p/4s-1-1a-4p-Finish

LR3: Start-1-1a-4p/4s-1-1a-4p/4s-1-1a-4p-Finish

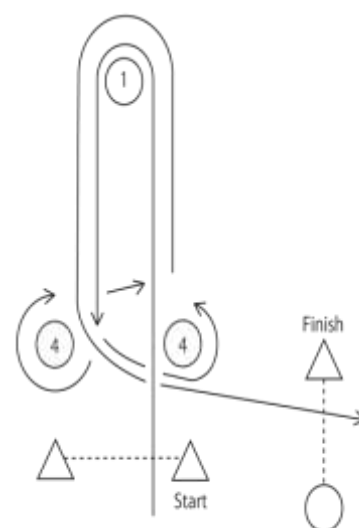

コース “LG”

リーワード・ウィンドワードコーススターボードフィニッシュ

LG2: Start-1-1a-4p/4s-1-1a-4s-Finish

LG3: Start-1-1a-4p/4s-1-1a-4p/4s-1-1a-4s -Finish

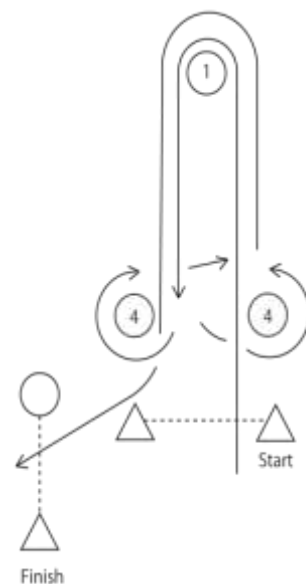

コース “LA”

リーワード・ウィンドワードコース

LA2...Start-1-1a-4p/4s-1-1a-4p/4s-Finish

LA3...Start-1-1a-4p/4s-1-1a-4p/4s-1-1a-4p/4s -Finish

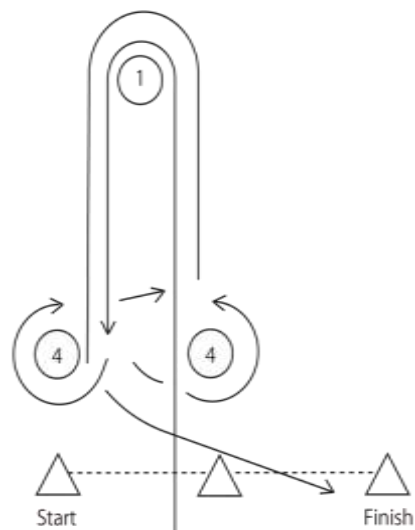

コース “LR” “LG” “LA”

LR2...Start-1-1a-4p/4s-1-1a-4p-Finish

LR3...Start-1-1a-4p/4s-1-1a-4p/4s-1-1a-4p -Finish

LG2...Start-1-1a-4p/4s-1-1a-4s-Finish

LG3...Start-1-1a-4p/4s-1-1a-4p/4s-1-1a-4s -Finish

LA2...Start-1-1a-4p/4s-1-1a-4p/4s-Finish

LA3...Start-1-1a-4p/4s-1-1a-4p/4s-1-1a-4p/4s -Finish

